



SC1

閉式單曲軸泛用沖床



80. 110. 160. 200. 260. 300. ton



沖壓機械專業製造廠

CE 創新、服務、回饋

金豐機器工業股份有限公司

CHIN FONG MACHINE INDUSTRIAL CO., LTD.

HEAD OFFICE & FACTORY:

總公司：台灣彰化市彰水路186號

https://www.chinfong.com

E-mail: sales@chinfong.com.tw

TEL: +886-4-752-4131

TEL: 0800-006889

北區營業所

TEL: +886-3-435-5058

南區營業所

TEL: +886-7-238-5689~90

OVERSEAS BRANCHES

金豐(中國)機械工業有限公司

CHIN FONG (CHINA) MACHINE INDUSTRIAL CO., LTD.

浙江省寧波市鎮海經濟開發區金豐路66號

http://www.chinfong.com.cn

E-mail: sales@chinfong.com.cn

TEL: +86-574-8630-1222

金豐(江蘇)機械工業有限公司

CHIN FONG (JIANGSU) MACHINE INDUSTRIAL CO., LTD.

江蘇省淮安市經濟技術開發區集賢路6號

E-mail: sales@cfs.chinfong.com

TEL: +86-517-83909828

U.S.A.: STAMTEC INC.

http://www.stamtec.com

E-mail: sales@stamtec.com

TEL: +1-931-393-5050

THAILAND: CHIN FONG (THAILAND) CO., LTD.

E-mail: cfth@chinfong.com

TEL: +66-2-919-6820~2

INDONESIA: PT. CHIN FONG INDONESIA

E-mail: chinfong-indonesia@chinfong.web.id

TEL: +62-21-2946-5586~7

MALAYSIA: CHIN FONG MACHINE (M) SDN BHD

E-mail: chinfongmachine@gmail.com

TEL: +60-3-3885-3155

MEXICO: Stamtec Equipos de Estampacion de

México, S de RL de CV.

E-mail: ventas@stamtec.com

TEL: +52-44-2101-9555



The contents disclosed in this catalogue, including pictures, data, wordings & drawings, are exclusive property of Chin Fong Machine Industrial Co., Ltd. Unauthorized duplication or use part or whole of this catalogue is prohibited. Chin Fong reserves rights to modify the specifications & features, due to product improvements, without further notification. Optional accessories showing on this picture are for reference only.
以上資料及圖片均屬本公司之產權，不得抄襲仿冒。且本公司得因產品之改良運行設計變更，不另行通知。
照片內之實物屬選用配備，僅供參考。

SC1 閉式單曲軸泛用沖床

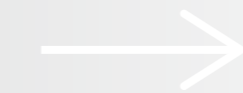

- 高精密度加工的實現
- 低噪音的實現
- 便利性操作的實現
- 模高變化小，動態中心偏差小
- 沖壓台身之變形量小
- 超強之抗偏心負荷能力
- 簡單明瞭之操作面板，操作設定容易

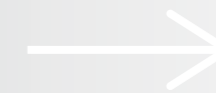

- 強制空冷式濕式離合剎車器
- 固鎖式六面導路
- 高剛性機身
- 低總合間隙
- 電子式角度控制器
- HMI操作盤

規格

機種	SC1-80			SC1-110			SC1-160				SC1-200				SC1-260				SC1-300													
型式	S	H	L	S	H	L	S	H	L	XL	S	H	L	XL	S	H	L	XL	S	XL												
能力 ton	80			110			160				200				260				300													
能力發生點 mm	5	3.2	5	5	3.2	5	6	4	6		6	4	6		6	4	6	6.5	7													
行程長 mm	100	60	150	110	70	180	130	80	200	250	150	100	200	250	180	100	250	300	300													
行程數	定速 S.P.M.		60			50		-		45		-		35		-		30		30												
	變速 S.P.M.		50-100	65-140	40-75	45-90	60-130	30-65	35-70	50-100	20-50	20-45	35-70	45-95	20-50	20-40	30-60	35-75	20-40	20-35	20-35											
最大模高 mm	300		330		320		350		350		450		410		450		460		500		540		550									
滑塊板面積 mm	560x460			650x520			700x580				850x650				920x700				920x700		1400x900											
台盤面積 (左右X前後) mm	780x460		780x600		900x520		900x700		1000x580		1000x750		1150x650		1150x850		1300x700		1300x900		1300x700		1600x1000									
台盤厚度 mm	100	120	100	120	140	120	150	175	150		160	185	160		180	220	180		200													
滑塊調整量 mm	80			90			100				110				120				120													
主動電機 HpxP	10x4			15x4			20x4				20x4				25x4				30x4													
滑塊調整馬達 kWxP	0.4x4			0.4x4			0.75x4				0.75x4				1.5x4				1.5x4		2.2x4											
工作面高度 mm	830	850	830	840	860	840	915	940	915		1020	1045	1020		1120	1160	1120		1210													
側面開口 (前後X上下) mm	510x430		650x460		570x470		750x500		630x510		800x560/800x610		700x570		900x610		750x620		950x660/950x700		1100x750											
最大上模重 kg	345			450			540				800				800				800		900											
模墊				D3-300-70			D4-350-80			D5-400-80			D6-400-100			D7-550-100			D7-550-100													
模墊能力 ton	-			6.3			-			8			-			10			-			14			-		14		14			
模墊板面積 mm	-			410x260			-			500x300			-			540x350			-			640x470			-			700x520			700x520	
模墊行程 mm	-			70			-			80			-			80			-			100			-			100			100	

※ 模墊僅限於 L, XL 型式才有裝置

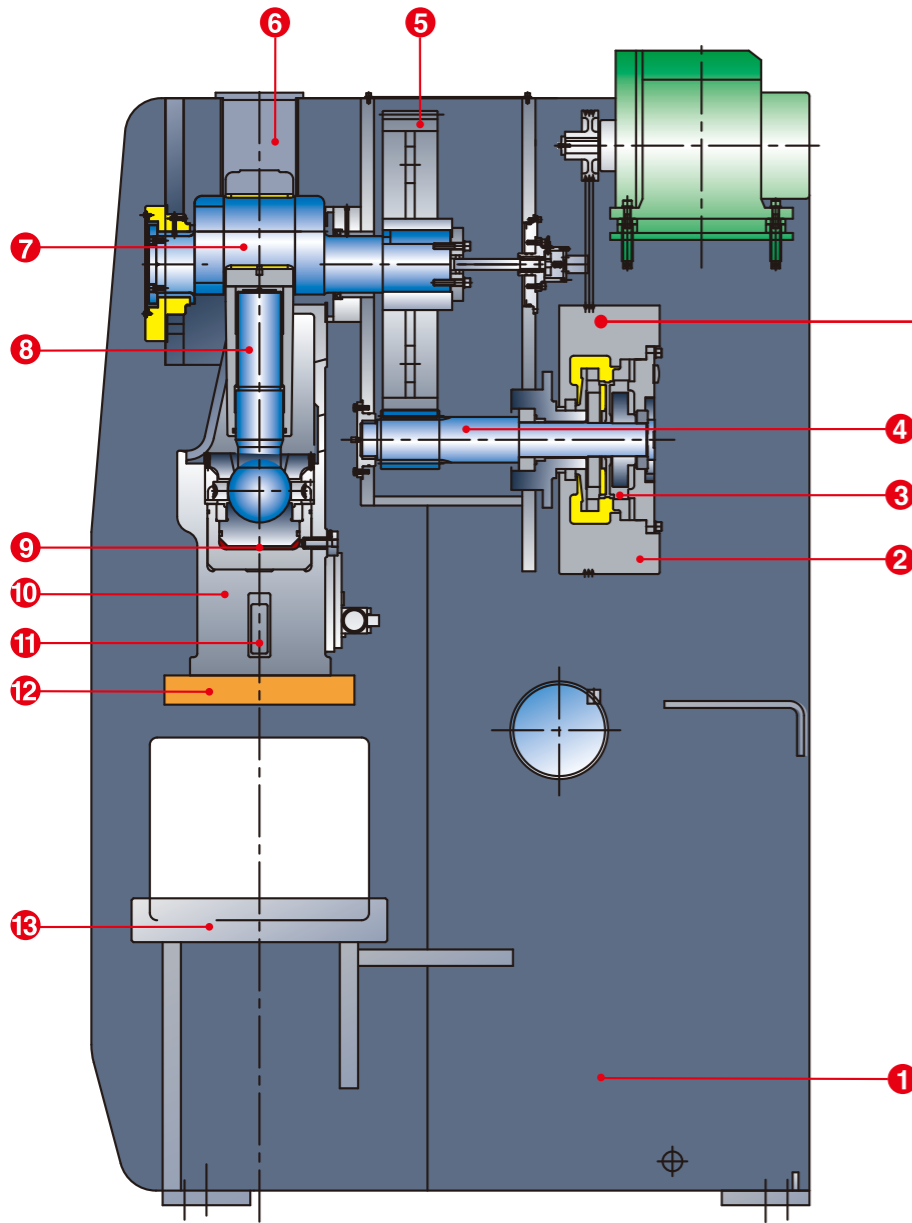

- 1. 台身
- 2. 飛輪
- 3. 濕式離合剎車器
- 4. 傳動軸
- 5. 大齒輪
- 6. 平衡器
- 7. 曲軸
- 8. 鋸牙
- 9. 過負荷油室
- 10. 滑塊
- 11. 頂料裝置
- 12. 滑塊板 (可拆卸式)
- 13. 台盤

高傳動扭矩濕式離合剎車器

- 高性能
- 高效率
- 低慣性
- 高扭矩
- 低噪音
- 無粉塵
- 長使用壽命
- 低維修成本

高精度六面導路

- 超長導路精度高
- 側向力台身直接吸收，導路精度穩定性極佳。

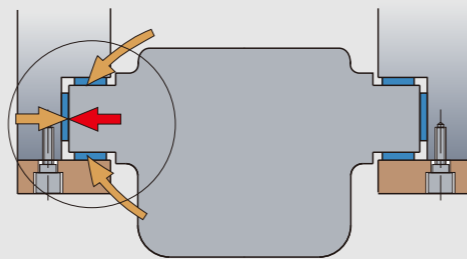

上方置入式模墊

- 免基礎坑施工
- 高維修方便性

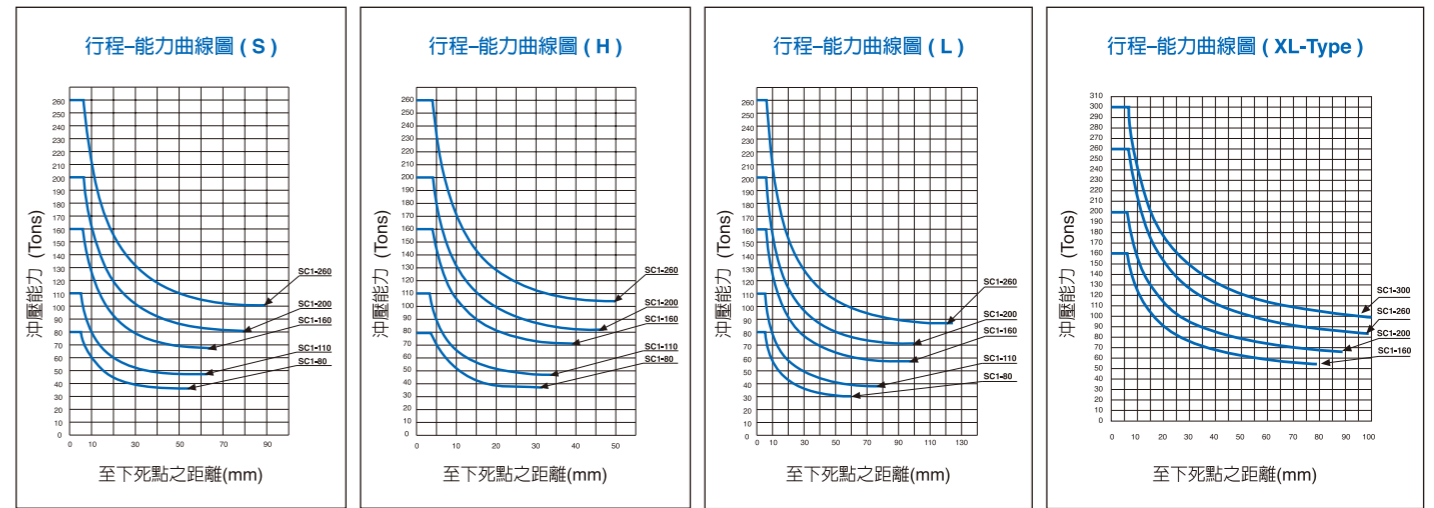
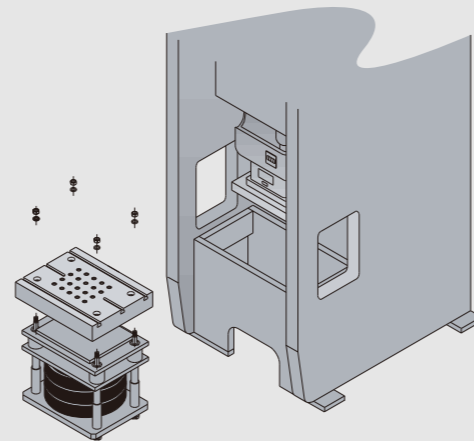

高感度過負荷保護裝置

- 快速反應過載 瞬間油壓洩載

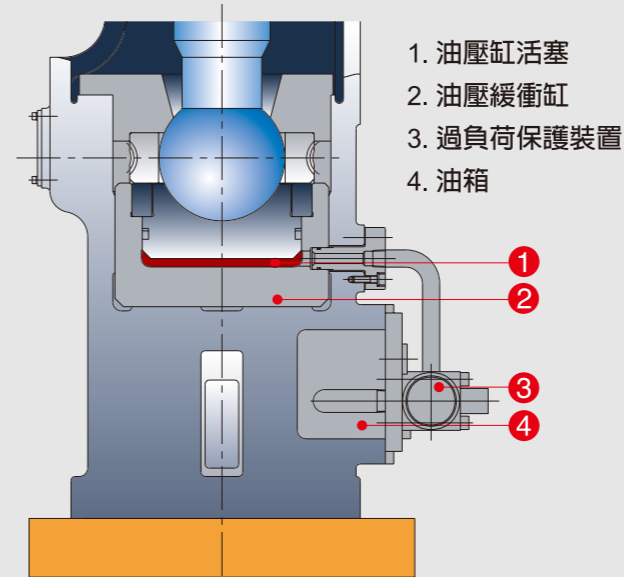

超高剛性直柱補強型台身

- 結構剛性最佳化
- 沖壓製品精度大幅提升
- 模具壽命有效延長

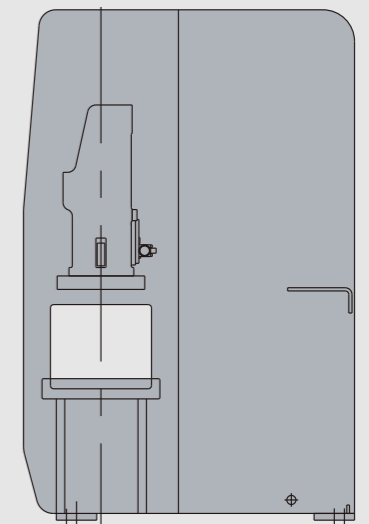

(以下型式、規格及數量之選配，僅供參考)

便利的快速換模系統 (Q. D. C. S.)

選用配置	數量	機型	SC1-80		SC1-110		SC1-160		SC1-200		SC1-260		SC1-300		
			S	H	L	S	H	L	S	H	L	XL	S	H	L
夾模器	上模	TX-4 或 TY-4	夾持力4噸 / 個		4	4									
		TX-6 或 TY-6	夾持力6噸 / 個				4	4	4	4					6
	下模	TX-4 或 TY-4	夾持力4噸 / 個		4	4	4								6
		TX-6 或 TY-6	夾持力6噸 / 個						4	4					6
舉模器	DL28-400	載模力560kg / 個		2											
	DL28-500	載模力720kg / 個			2	2									
	DL28-600	載模力880kg / 個			2		2		2						
	DL28-700	載模力1040kg / 個				2	2			2			2		
	DL28-800	載模力1200kg / 個							2		2				
	DL28-900	載模力1360kg / 個												2	
移模臂	RC-700-600	承載力600kg / 個		2	2										
	RC-800-800	承載力800kg / 個				2									
	RC-900-1600	承載力1600kg / 個						2		2					
	RC-1000-1600	承載力1600kg / 個							2		2			2	
油壓動力單元FP6308U			1												

外觀尺寸

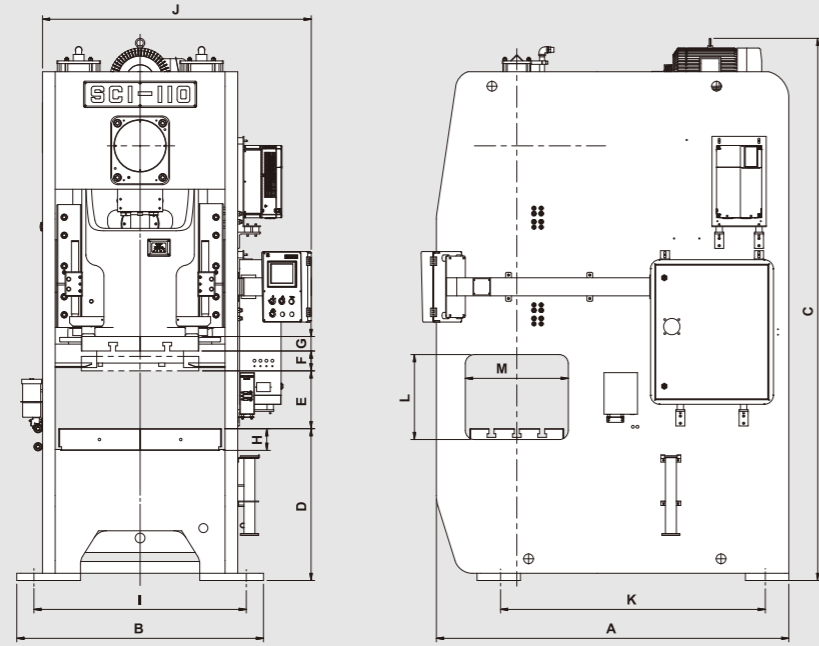

單位: mm

機種	SC1-80			SC1-110			SC1-160				SC1-200				SC1-260				SC1-300			
型式	S	H	L	S	H	L	S	H	L	XL	S	H	L	XL	S	H	L	XL	S	H	L	XL
A	1740	1810	1950	2040	2105	2190	2390	2490	2455	2555	2700											
B	1255			1365			1500				1760				1940				1940	2260		
C	2730	2780	3050	3100	3350	3450	3500	3650	3720	3870	4160	4250	4500	4700								
D	830	850	830	840	860	840	915	940	915	1020	1045	1020	1120	1160	1120	1210						
E	300	330	320	350	350	450	410	450	460	500	540	550										
F	100	60	150	110	70	180	130	80	200	250	150	100	200	250	180	100	250	300	300			
G	70			80			90				90				100				100	120		
H	100	120	100	120	140	120	150	175	150	160	185	160	180	220	180	200						
I	1050			1190			1340				1560				1720				1720	2040		
J	1360			1500			1630				1800				1990				2000	2350		
K	1305	1345	1465	1550	1535	1620	1725	1825	1730	1830	1920											
L	430	460	470	500	510	560	610	570	610	610	620	660	700	750								
M	510	650	570	750	630	800	800	700	900	900	750	950	950	1100								

標準功能 / 配件

- T型操作台
- 沖床控制器 (PLC+人機介面)
 - 電子式曲軸角度指示器
 - 電子式運轉速度指示器
 - 運轉狀態LCD監視器
- 運轉模式選擇
 - 切 / 寸動 / 安全一行程 / 連續
- 油壓過負荷保護裝置
- 二度落保護裝置
- 電器箱門斷電開關
- 雙聯電磁閥
- 電動滑塊調整裝置
- 主馬達正逆轉裝置
- 數字式模高指示器(單位: 0.1mm)
- 電動黃油潤滑裝置
- 累計計數器6位數
- 預調計數器6位數
- 保養計數器4位數(單位: 萬)
- 壽命計數器10位數
- 電子式旋轉凸輪開關預備6連
- 噴風裝置3/8"
- 空氣源接頭3/8"
- 誤送檢知金屬插座
- 電源插座110V或220V單相(電源客戶自備)

台盤

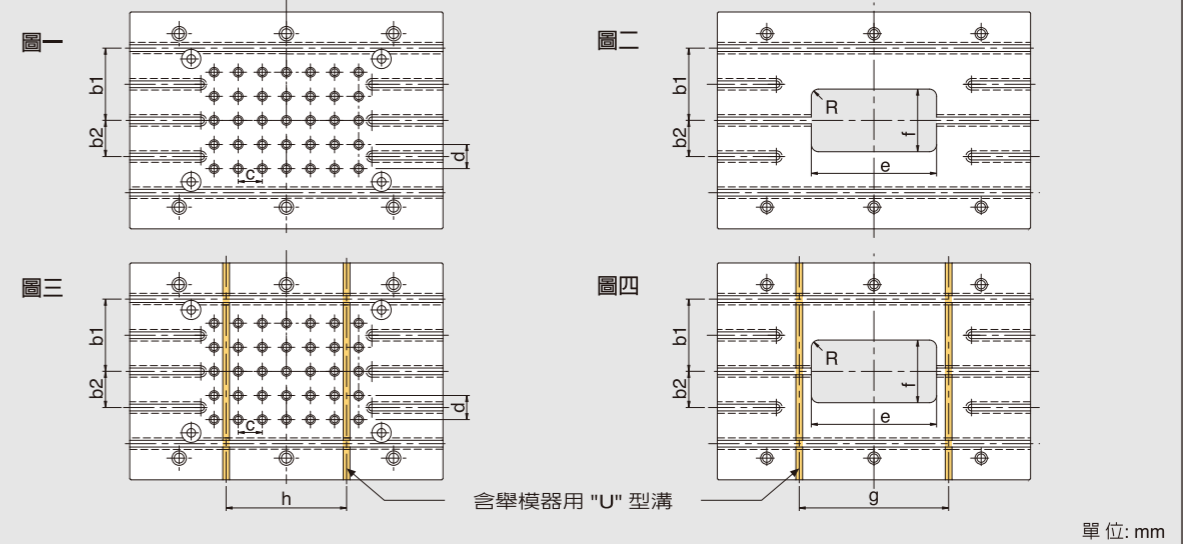

單位: mm

機種	SC1-80	SC1-110	SC1-160	SC1-200	SC1-260	SC1-300
T型槽型式	A	B	B	B	B	B
T型槽條數	3	3	3	5	5	5
模墊銷孔數目 x 孔徑	20 x $\phi 20^{+0.5}_{+0.1}$	20 x $\phi 28^{+0.5}_{+0.1}$	24 x $\phi 28^{+0.5}_{+0.1}$	30 x $\phi 28^{+0.5}_{+0.1}$	35 x $\phi 28^{+0.5}_{+0.1}$	35 x $\phi 28^{+0.5}_{+0.1}$
c x d	75 x 75	90 x 90	90 x 90	100 x 100	100 x 100	100 x 100
b1	150	200	225	265	300	300
b2	-	-	-	115	150	150
e x f	340 x 170	400 x 200	440 x 220	480 x 240	520 x 260	560 x 280
R	30	30	30	30	30	30
g	410	480	520	580	620	680
h	370	450	360	400	500	680

滑塊板加工圖

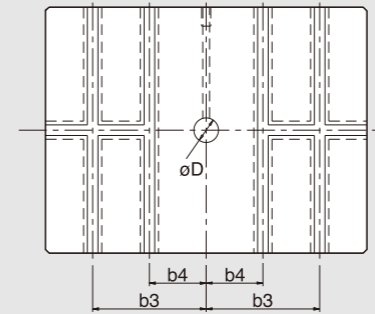

單位: mm

機種	SC1-80	SC1-110	SC1-160	SC1-200	SC1-260	SC1-300
T型槽型式	A	B	B	B	B	B
T型槽條數	2	2	4	4	4	4
模柄孔徑	$\phi 50$	$\phi 50$	$\phi 65$	$\phi 65$	$\phi 65$	$\phi 65$
b3	150	150	300	300	300	450
b4	-	-	150	150	150	150

T型槽詳細

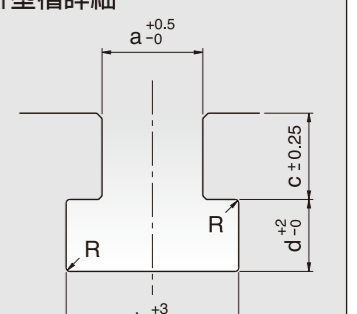

單位: mm

尺寸	型式	A	B	C
a		22	28	18
b		37	48	30
c		24	28	18
d		16	20	12
R		1	1	1

選用功能 / 配件

- 模墊裝置
- 滑塊上部頂料裝置
- 安全檔塊及安全插銷
- 附檢知雙聯電磁閥
- 裁斷計數器3位數
- 飛輪剎車裝置
- 荷重檢測(安全)裝置
- 智慧成形生產力管理系統
- 送料軸端
 - 台身左側接出式(送料方向左→右)
- 快速模具交換(Q.D.C.S.)
- 基礎螺絲及基礎版
- 防震裝置
- 模具照明燈
- 腳踏開關(附切結書)